

Pultvordach PT/SE

Nr.: 9219135

- Ⓛ Montageanleitung
- ⓐ Assembly instructions
- ⓕ Instructions de montage

Artikel: 7600012

Bezeichnung: Pultvordach PT/SE 10mm PC Klar

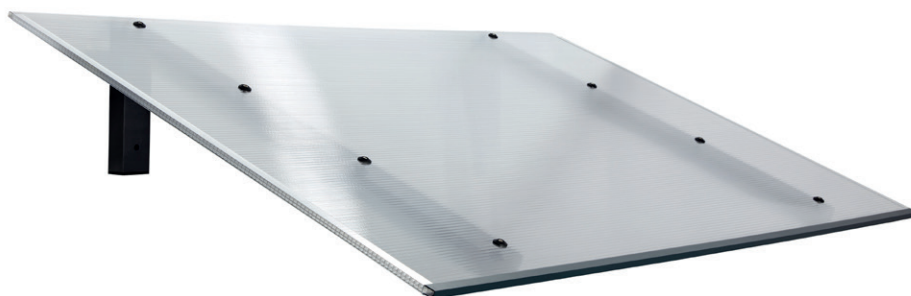

Artikel: 7600015

Bezeichnung: Pultvordach PT/SE 16mm PC anthr./klar

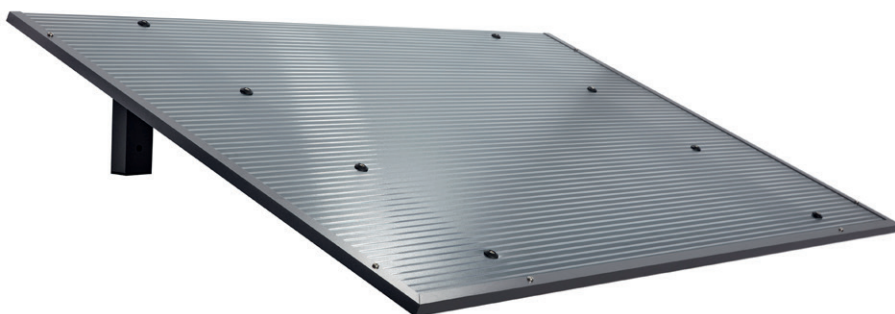

Artikel: 7600018

Bezeichnung: Pultvordach PT/SE 8mm VSG klar



Wichtige Hinweise!

D

- Vor der Montage bitte Montageanleitung genauestens durchlesen und Produkt auf evtl. Transportschäden bzw. Fehler überprüfen, da für Schäden an bereits montierten Produkten keine Haftung übernommen werden kann.
- Prüfen Sie vor dem Einbau, ob Typ, Maß und Farbe übereinstimmen.
- Maßanfertigungen sind vom Umtausch ausgeschlossen.
- Das Vordach darf nur für den vorgeschriebenen Zweck verwendet werden, anderenfalls erlischt der Produkthaftungsanspruch!
- Reinigen Sie das Vordach bitte in Abständen von ca. 3 Monaten. Verwenden Sie nur vom Handel empfohlene Pflegemittel (keine Scheuer- oder Lösungsmittel). Die lackierten Teile können auch bei Bedarf mit Autopolitur behandelt werden.
- Die Wasserabläufe sind regelmäßig zu reinigen (ansonsten Beschädigungsgefahr durch Stauwasser).
- Die Befestigungsmittel sind der jeweiligen Beschaffenheit der Wand anzupassen. Eine ausreichende Befestigung ist zu gewährleisten.
- Bei erhöhter Schnee- und Eislast ist das Vordach abzuräumen.
- Achtung Unfallgefahr! Vordach ist nicht begehbar.
- Empfehlung: Die Montage sollte von zwei Personen durchgeführt werden. Zusätzlich müssen Sie mit einem handelsüblichen Silikon abdichten.
- Die Elektroinstallation muss vom Elektro-Fachmann ausgeführt oder abgenommen werden.
- Auf Verschleißteile besteht nach Ablauf der gesetzlichen Garantiezeit kein Garantieanspruch.
- Zu diesem Vordach liefern wir auch separates Zubehör. Bitte informieren Sie sich bei Ihrem Fachhändler.
- Änderung der Konstruktion vorbehalten.

Text aktualisiert 31/2021

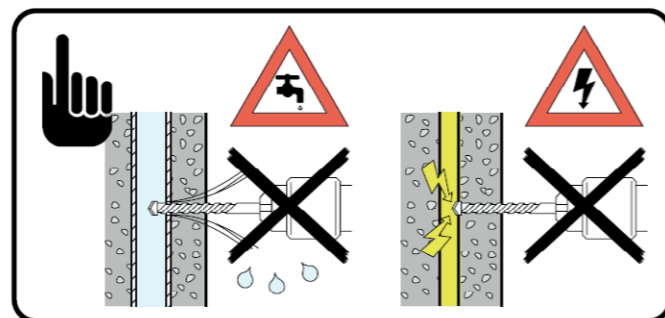
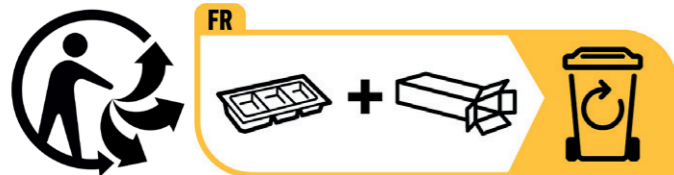

Important Recommendations!

GB

- Prior to assembly please study the assembly instructions in detail and check the consignment for possible faulty parts or damage during transportation. No liability will be assumed for damage to products already assembled.
- Please check that type, dimensions and colour are correct before assembly.
- Custom-made products cannot be exchanged.
- The canopy may only be used for the intended purpose, failing which no claims for product liability can be accepted!
- Clean the canopy every 3 months and only use a recommended cleaning product (no scrubbing agents or solvents). If necessary, the lacquered parts can also be treated with car polish.
- The water drains should be cleaned regularly (in order to avoid damage caused by accumulated water).
- In each case, the canopy fastenings must be suitable for the construction of the wall in question. Secure attachment must be ensured.
- Accumulated snow and ice should be removed from the canopy.
- Caution - Danger of accident! The canopy is not load bearing; do not climb or place your weight on the canopy.
- Recommendation: Assembly should be carried out by two persons. You must also seal the canopy using standard commercial silicone.
- The electrical installation must be carried out or removed by a qualified electrician.
- No guarantee claims can be accepted for parts subject to wear and tear after the statutory guarantee period has expired.
- We can also supply separate accessories for this canopy. Please ask your local dealer for details.
- The design is subject change.

Recommandations importantes !

F

- Avant le montage, veuillez lire attentivement les instructions de montage et vérifier que le produit ne présente pas de défauts ni de dommages dus au transport, car aucune responsabilité ne sera assumée pour les pièces déjà montées.
- Vérifiez avant le montage, si le type, la dimension et la couleur sont corrects.
- Les fabrications sur mesure ne seront pas échangées.
- L'auvent doit être seulement utilisé pour la fonction prescrite, sans quoi, toutes prestations de garanties seront annulées !
- Nettoyez l'auvent environ tous les trois mois. Utilisez seulement des produits d'entretien recommandés dans le commerce (pas de produit à récurer ni de solvant). Si nécessaire, les pièces peintes peuvent être également entretenues avec un lustrant auto.
- Nettoyez les gouttières régulièrement (l'accumulation d'eau pourrait endommager l'auvent).
- Adaptez le matériel à adapter selon la nature du mur afin de garantir une fixation sûre.
- Nettoyez l'auvent si une épaisse couche de neige et de glace le recouvre.
- ATTENTION DANGER ! Ne montez pas sur l'auvent.
- Recommandation : le montage doit être effectué par 2 personnes. En outre, vous devez réaliser les joints avec un mastic silicone en vente dans le commerce.
- L'installation électrique doit être effectuée ou enlevée par un électricien qualifié.
- Une fois la période de garantie légale arrivée à son terme, cette garantie ne s'applique plus sur les pièces d'usure.
- Pour cet auvent, nous fournissons d'autres accessoires séparément. Veuillez vous informer auprès de votre dépositaire.
- Sous réserve de modifications de la construction.

Stückliste | Parts list | liste de pièces

Nr. No. N°	Bezeichnung Designation Désignation	Stück Quantity Pièces		
		PT/SE 10 mm klar	PT/SE 16 mm anthrazit/klar	PT/SE 8mm VSG
1.	Hohlkammerplatte 10 mm klar Twin-Wall Sheet 10 mm clear Feuille à double paroi 10 mm transparente <small>Achtung: 10 mm PC Hohlkammerplatte ist nicht vorgebohrt! Attention: 10 mm PC twin-wall sheet is not pre-drilled! Attention: 10 mm PC double paroi en PC de 10 mm n'est pas pré-percée!</small>	1 x		
2.	Hohlkammerplatte 16 mm anthrazit/klar Twin-Wall Sheet 16 mm anthr./clear Feuille à double paroi 16 mm anthr./transparente		1 x	
3.	Glasscheibe 8mm VSG klar Glass pane 8mm clear Vitres 8mm VSG transparente			1 x
4.	Vierkantprofil Wand Square profile wall Mur à profil carré		2 x	
5.	Vierkantprofil Dach Square profile roof Toit à profil carré		2 x	
6.	ALU Druckgusswinkel ALU die casting angle Angle moulé ALU		2 x	
7.	Lamellenstopfen Lamellar plug Bouchons lamellaires		4 x	
8.	PC U-Profil 10 mm klar PC U-profile 10mm clear Profilé en U PC 10mm clair	2 x		
9.	ALU U-Profil 10 mm mit Tropfkante ALU U-profile 10 mm Profilé en U ALU 10mm	1 x		
10.	ALU U-Profil 16 mm kurz ALU U-profile 16 mm Profilé en U ALU 16 mm		2 x	
11.	ALU U-Profil 16 mm lang ALU U-profile 16 mm Profilé en U ALU 16 mm		1 x	
12.	ALU U-Profil für Wandanschluss ALU U-profile for wall connection Profilé en U ALU pour raccord mural			1 x
13.	Dübel Ø 12 mm Plugs Ø 12 mm Goujons Ø 12 mm		4 x	
14.	U-Scheibe Washers Laveuse		4 x	
15.	Schraube 10 x 120 mm Screw 10 x 120 mm Visser 10 x 120 mm		4 x	
16.	Abdeckkappe Cover cap Capuchon		4 x	
17.	Schraube M5 x 10 Screw M5 x 10 Vissier M5 x 10		8 x	
18.	Schraube M6 x 30 Screw M6 x 30 Vissier M6 x 30			2x
19.	Schraube 4,8 x 22 Screw 4,8 x 22 Vissier 4,8 x 22		8 x	
20.	Schraubenrosette Screw rosette Rosette à vis		8 x	2 x
21.	Schraube 3,5 x 13 Screw 3,5 x 13 Vissier 3,5 x 13	2 x	6 x	
22.	U-Scheibe M12 Washers M12 Laveuse M12			2x
23.	Isolierhülle Insulating cover Enveloppe isolante			2x

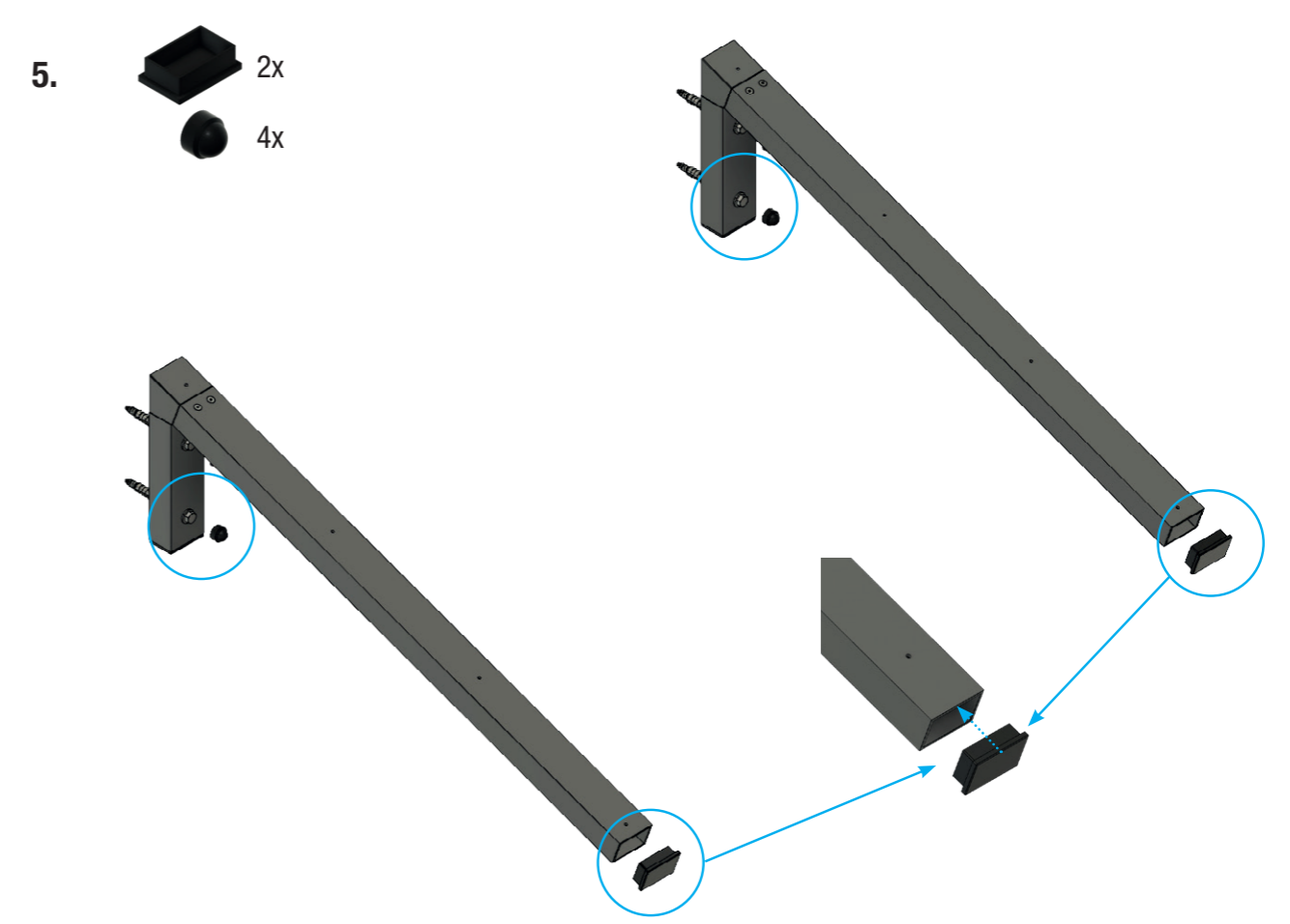
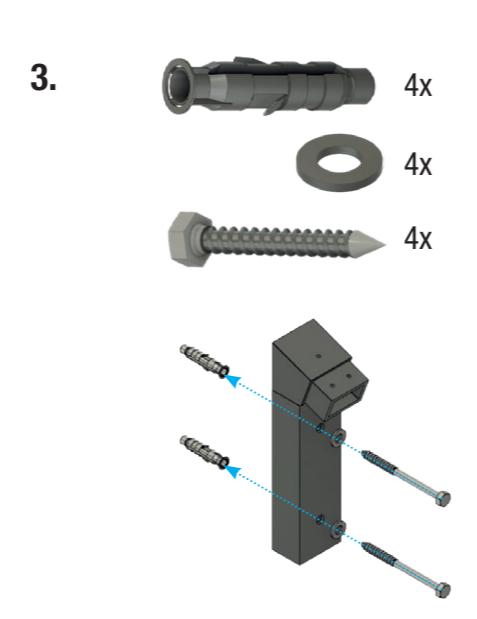
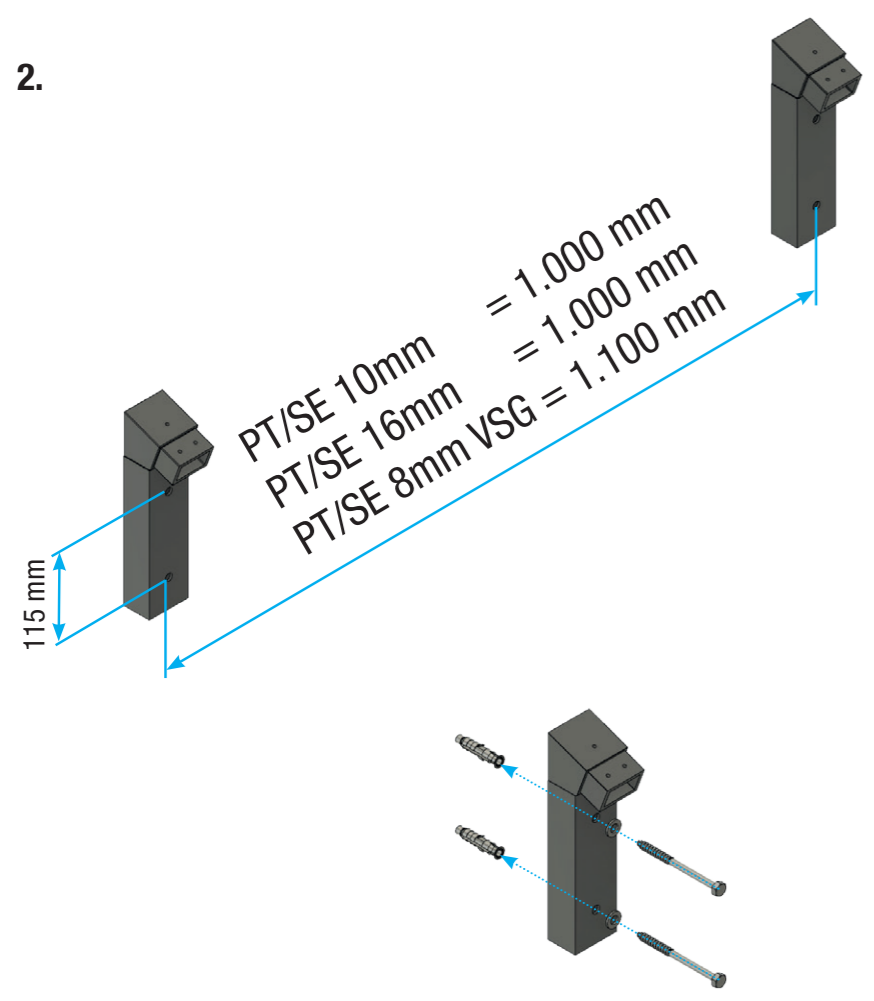
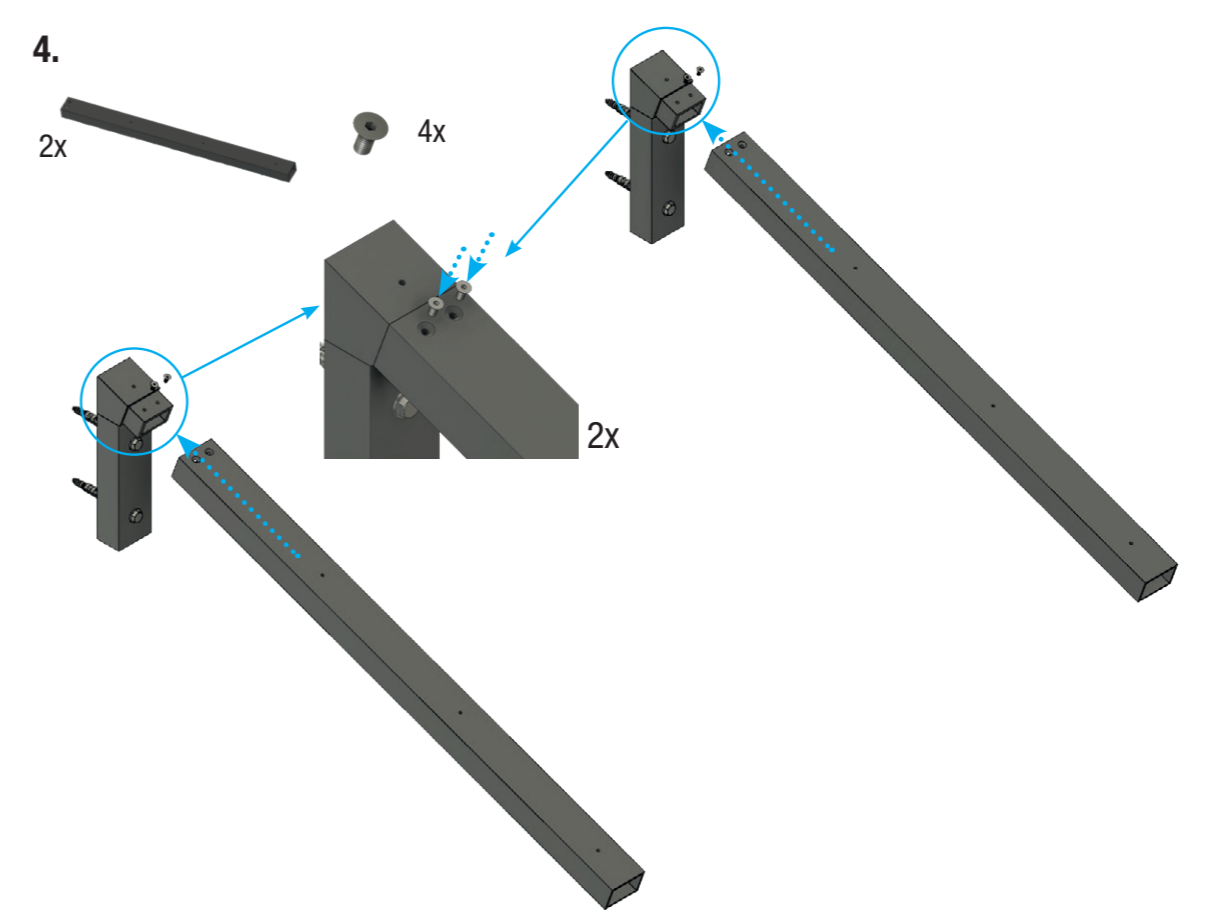
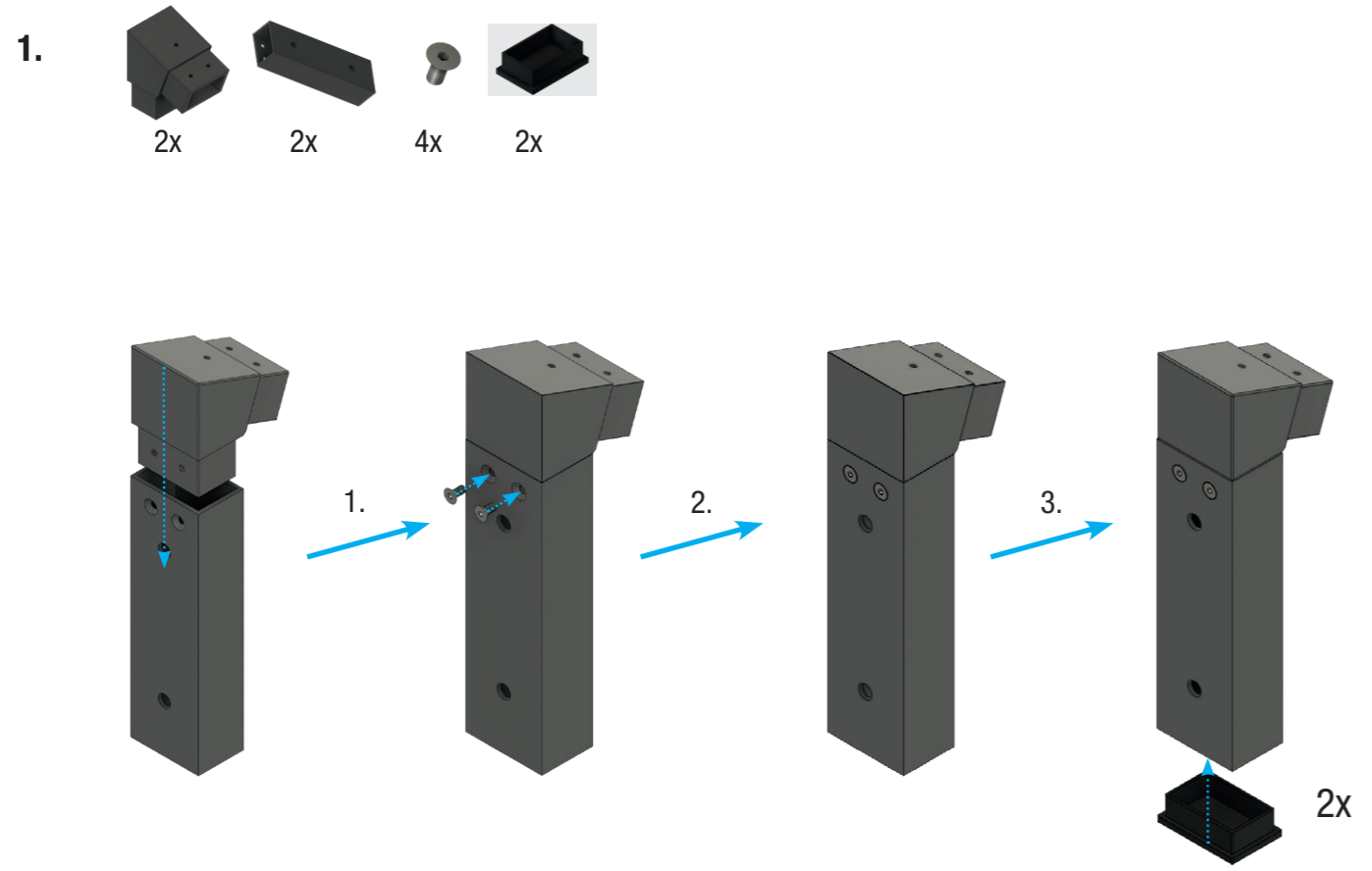

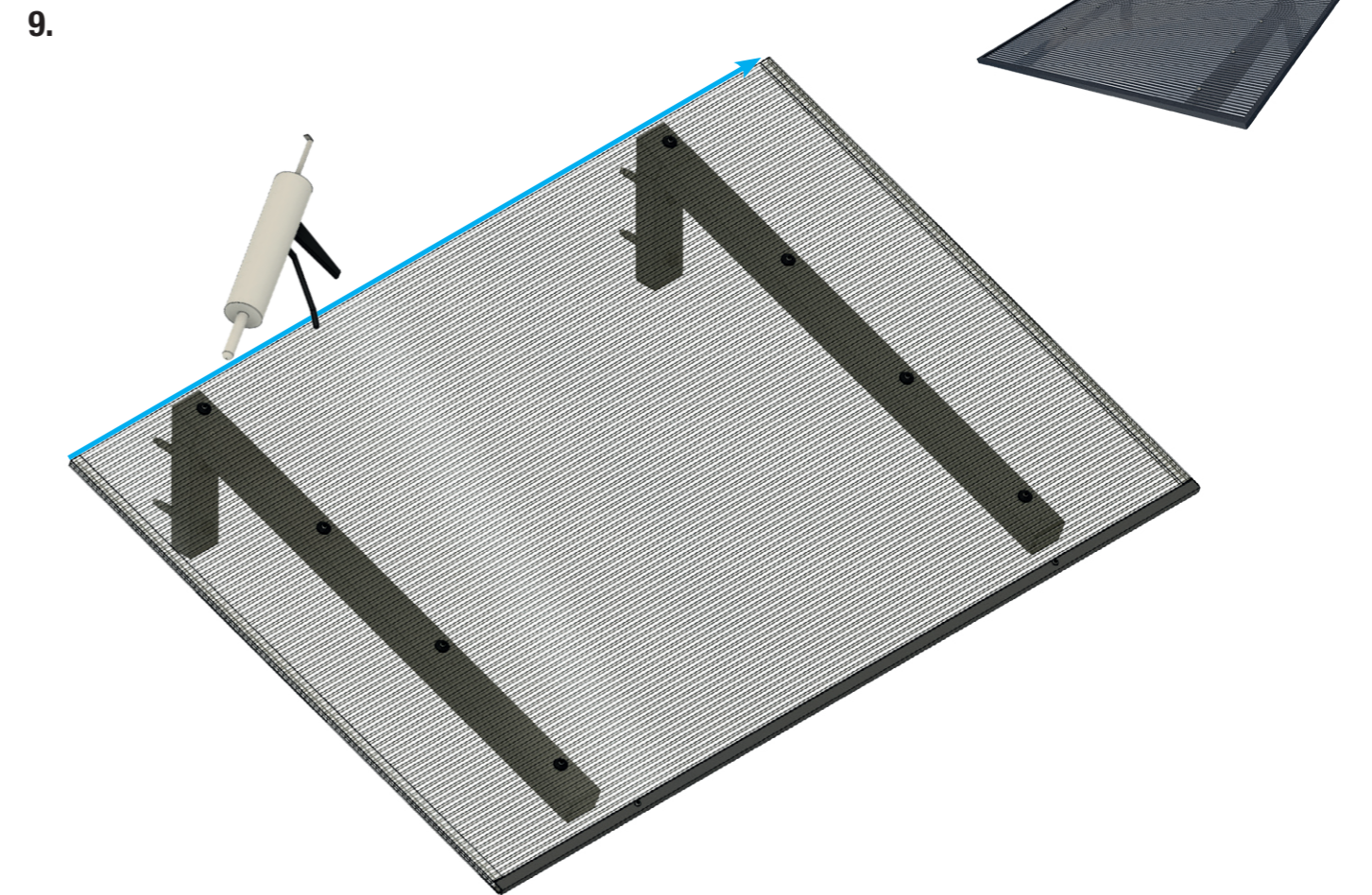
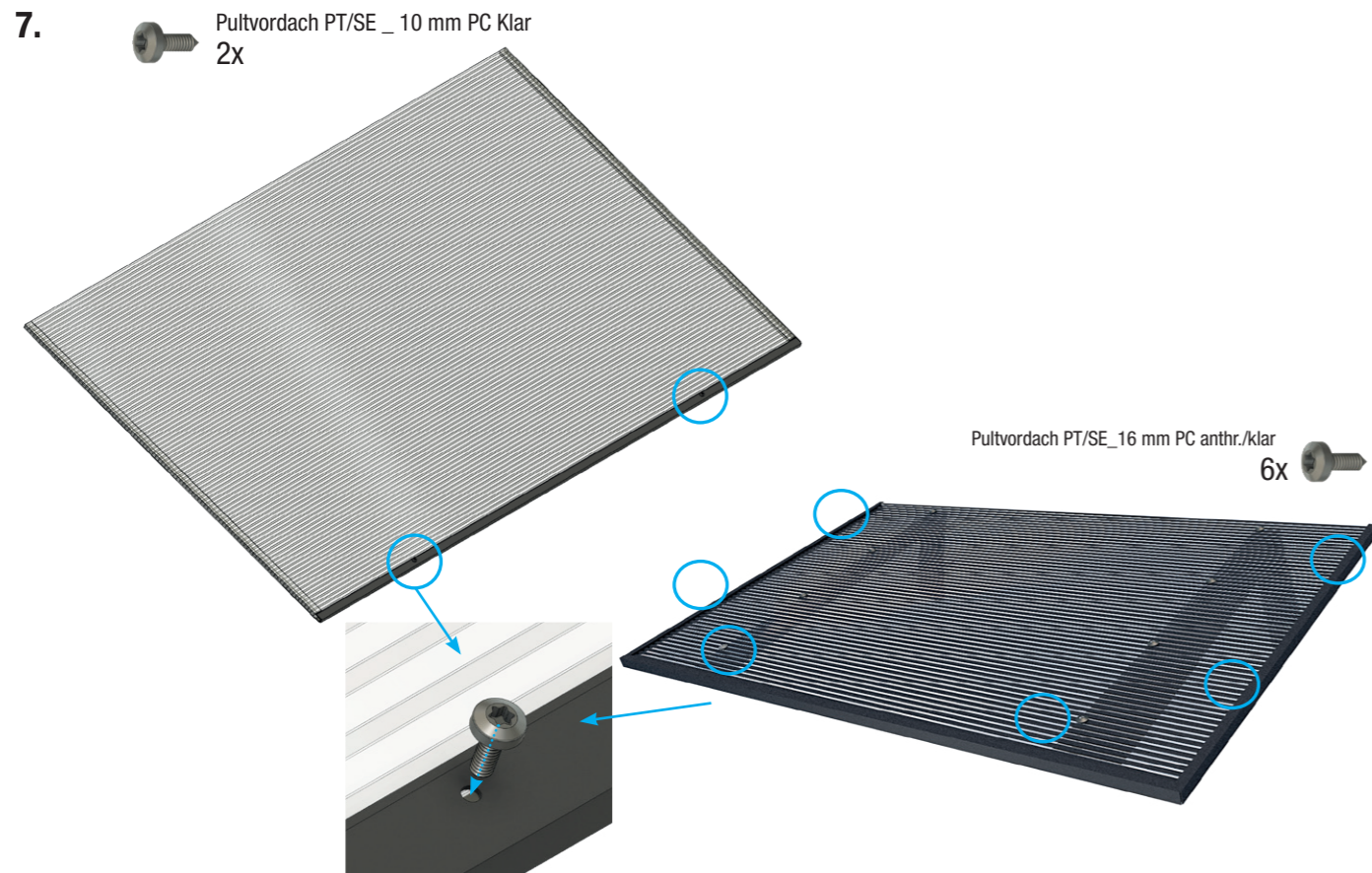
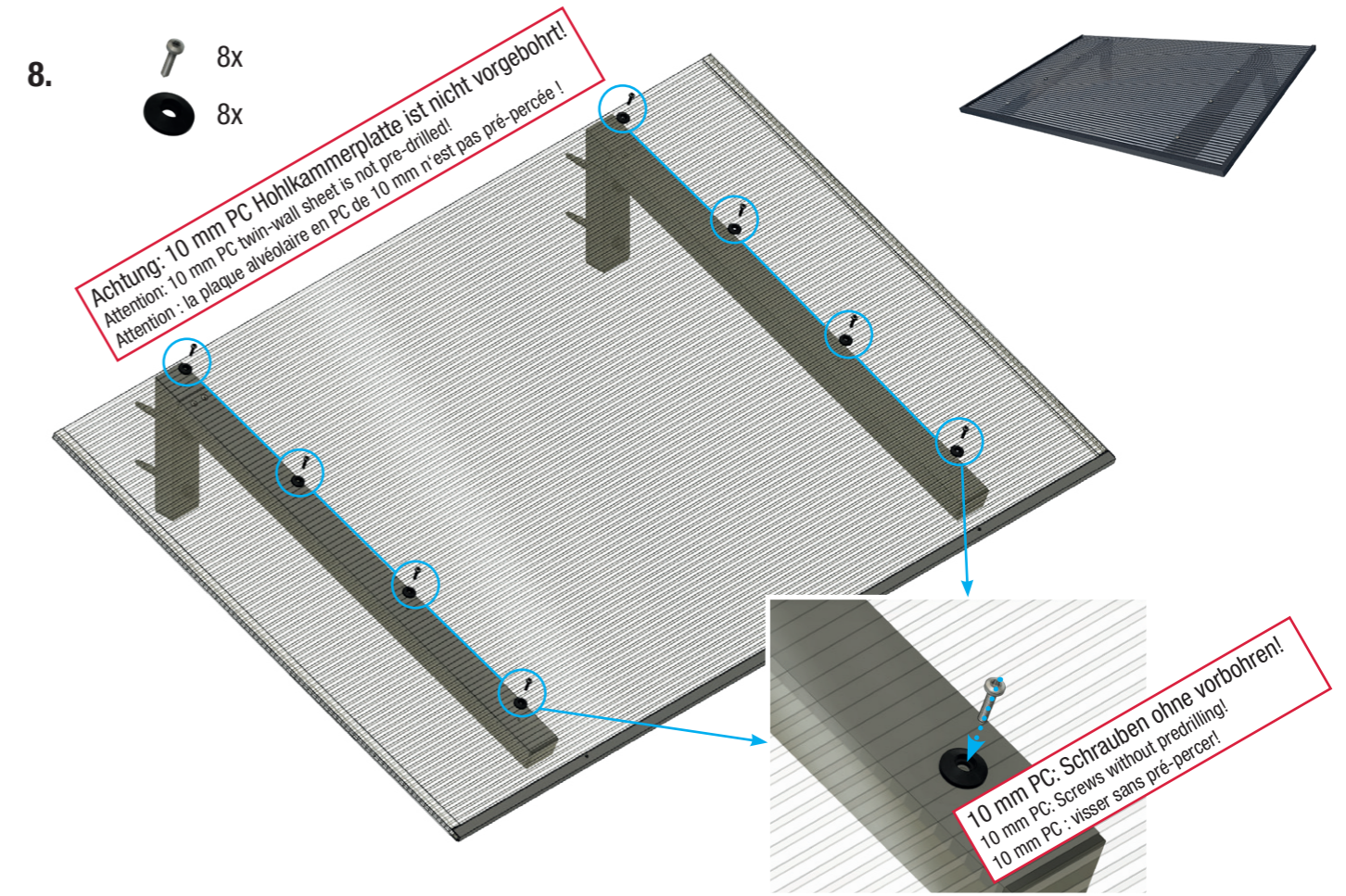
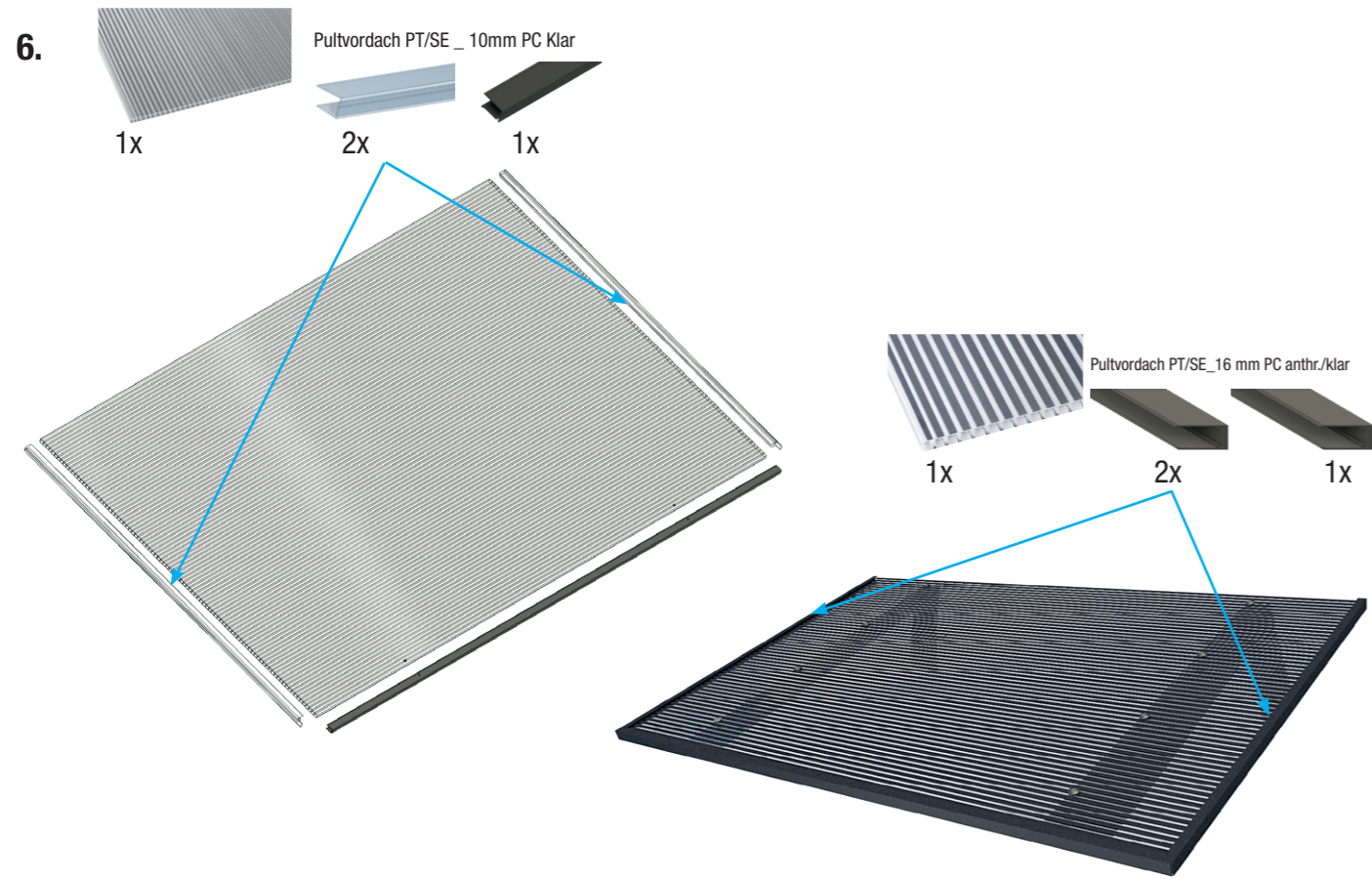

6.

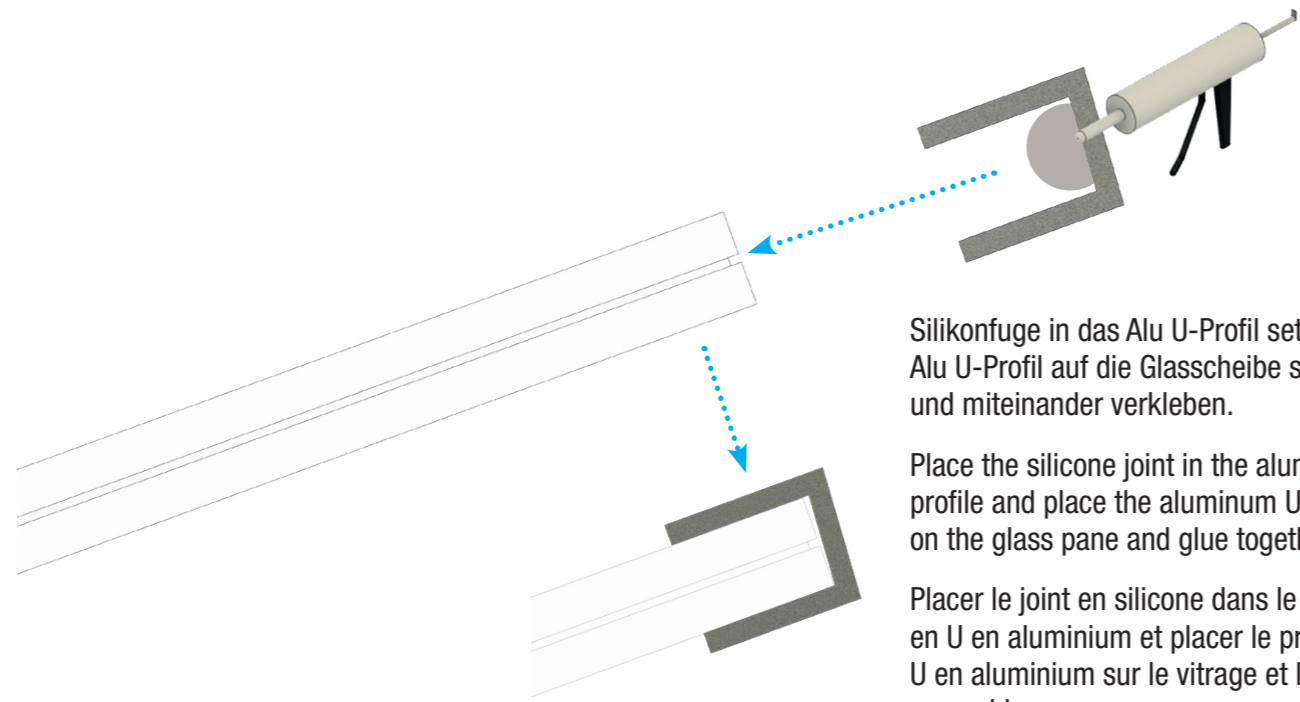
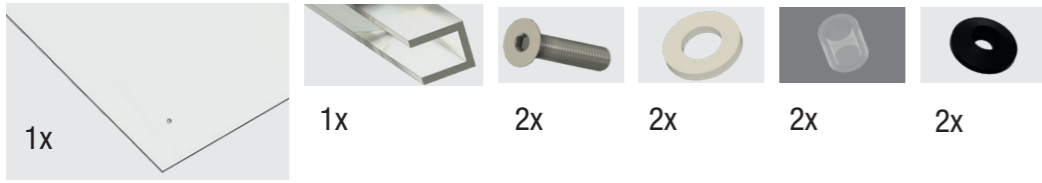

Silikonfuge in das Alu U-Profil setzen und Alu U-Profil auf die Glasscheibe setzen und miteinander verkleben.

Place the silicone joint in the aluminum U-profile and place the aluminum U-profile on the glass pane and glue together.

Placer le joint en silicone dans le profilé en U en aluminium et placer le profilé en U en aluminium sur le vitrage et le coller ensemble.

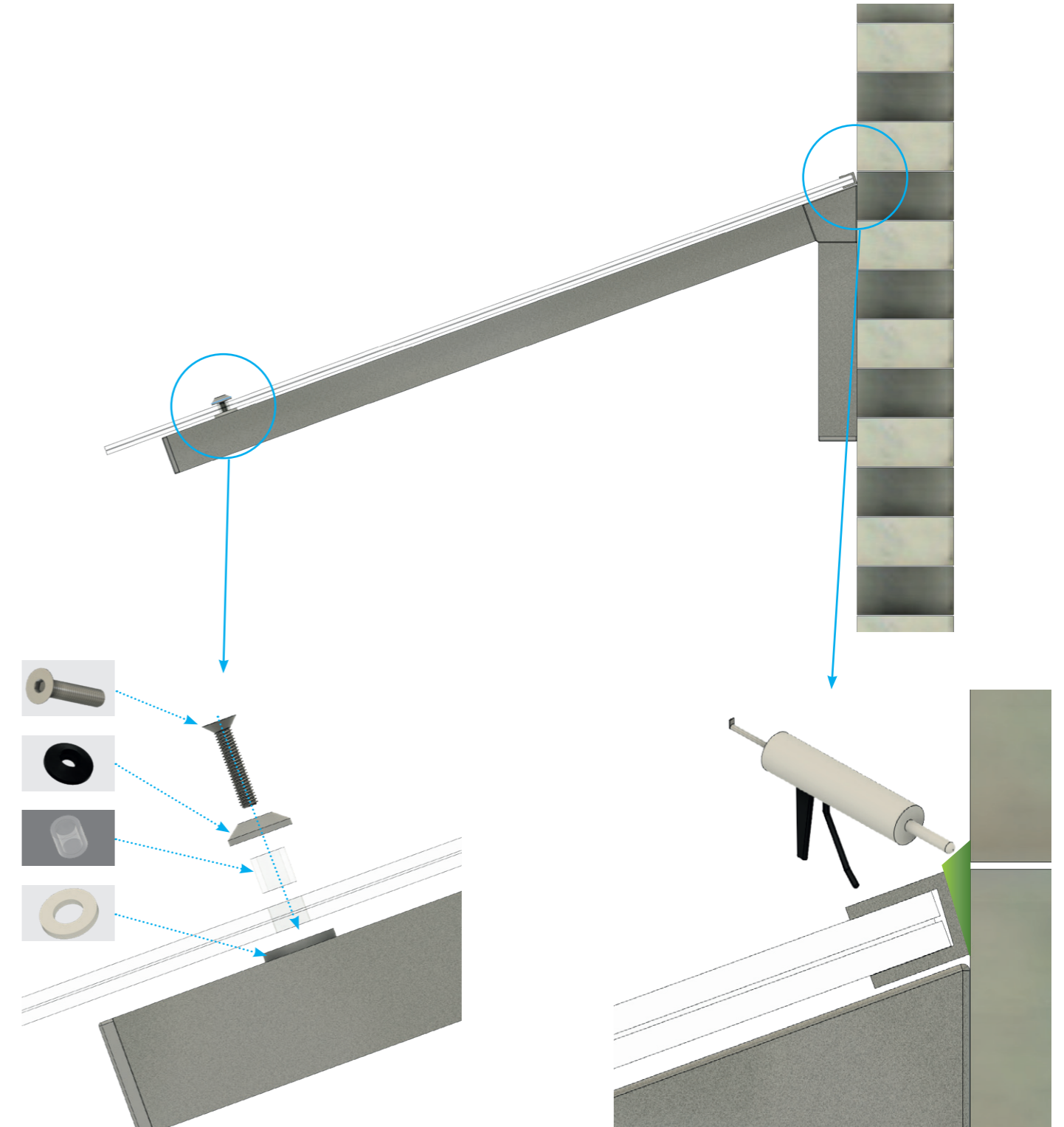
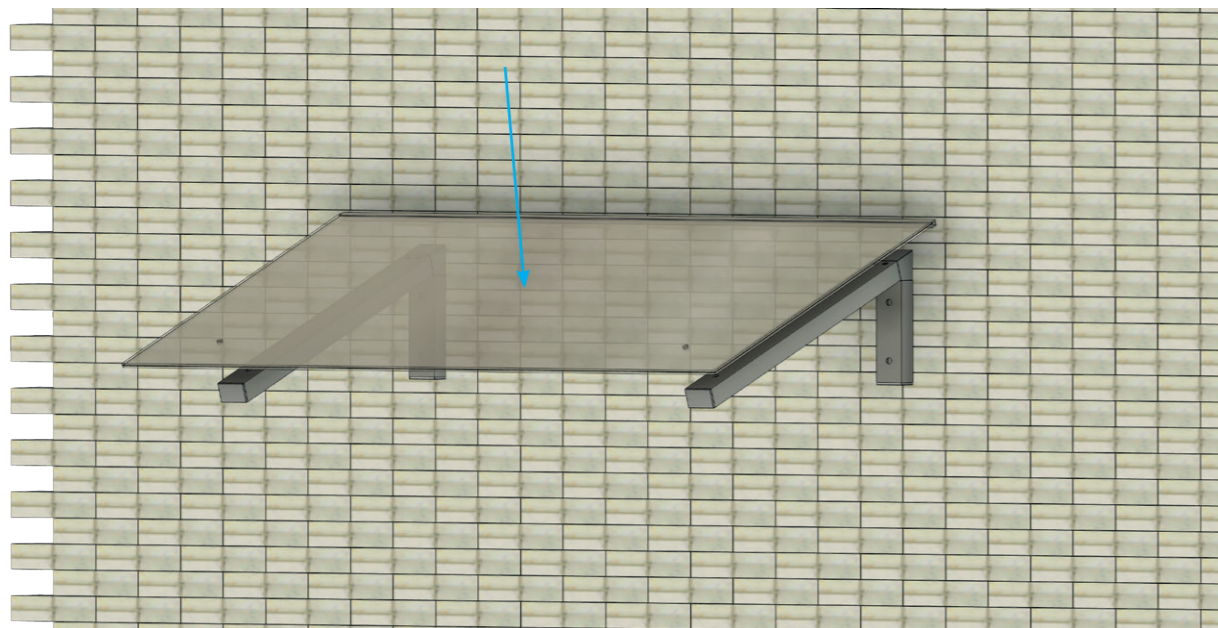

Silikonfuge zwischen Hauswand und Glas / Alu U-Profil setzten!

Place silicone joint between house wall and glass / aluminum U-profile!.

Poser un joint de silicone entre le mur de la maison et le verre / le profilé en U en aluminium !